



HXGN19-12 交流金属环网开关设备 (真空开关)

概述

HXGN19-12 交流金属环网开关设备 (真空开关) (简称环网柜), 是为城市电网改造和建设需要而生产的新型高压开关设备。在供电系统中亦作为开断负荷电流和短路电流以及关合短路电流之用, 本环网柜配有 FZRN25、FZRN21 真空负荷开关, 操作机构为弹簧机构, 该机构既可手动操作, 也可电动操作。接地开关和隔离刀配有手动操作机构, 本环网柜成套性强、体积小、无燃烧和爆炸危险, 还具有可靠的“五防”功能。本环网柜符合 GB3906《3-35kV 交流金属封闭开关设备》、IEC60420《高压交流负荷开关熔断器组合电器》标准的有关规定。

型号含义

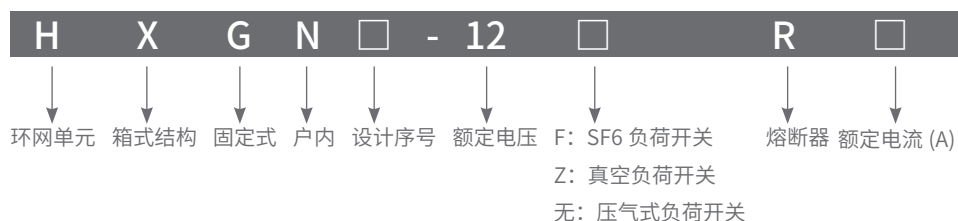

使用条件

- ◆ 周围空气温度: $-15^{\circ}\text{C} \sim +40^{\circ}\text{C}$;
- ◆ 海拔高度: 1000m 及以下;
- ◆ 湿度条件: 日平均值不大于 95%, 水蒸气压力日平均值不超 2.2kPa; 月平均值不大于 90%, 水蒸气压力月平均值不超过 1.8kPa;
- ◆ 地震强度: 不超过 8 级;
- ◆ 没有腐蚀性或可燃性气体等明显污染的场所。

注: 超出上述正常使用条件时, 用户可与本公司协商。

主要技术参数

项目	单位	FKN12-12	FZN25-12	
额定电压		12		
1min 工频耐受电压	kV	对地及相间 42; 隔离断口 48		
雷电冲击电压 (峰值)		对地及相间 75; 隔离断口 85		
额定频率	Hz	50		
主母线额定电流		630		
	A	630		
负 荷 开 关	额定电流	630		
	额定电流下电寿命	次	不小于 100	
	开断空载变压器容量	kVA	1250	
	额定热稳定电流	kA/s	20/4; 接地开关 20/2	
	额定动稳定电流 (峰值)	kA	50	
	额定短路关合电流 (峰值)		50	
	熔断器额定电流	kV	100	
	额定转移电流		1500	2000
	额定短路开断电流	kA	315	
	配用熔断器型号		S □ LAJ-12(XRNT □ -10)	
机械寿命	次	2000	10000	
辅助回路 1min 工频耐压	kV	2		
电动操动机构工作电压	V	交直流 220; 110		
防护等级		IP2X		
外形尺寸 (宽 × 深 × 高)	mm	650(850) × 900 × 2000(2200)		

外形及安装尺寸 (mm)

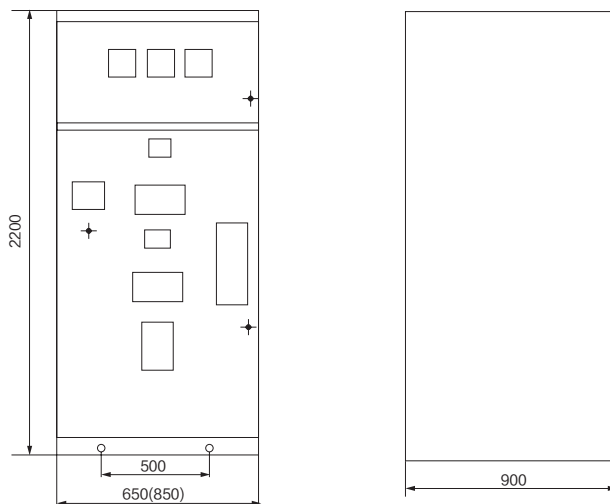

外形尺寸

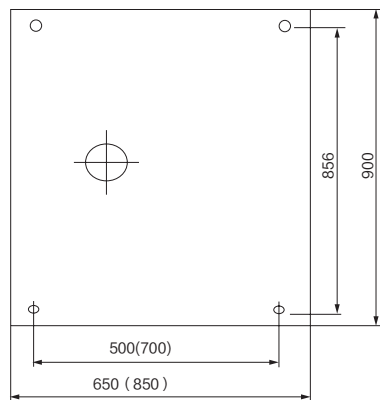

安装尺寸

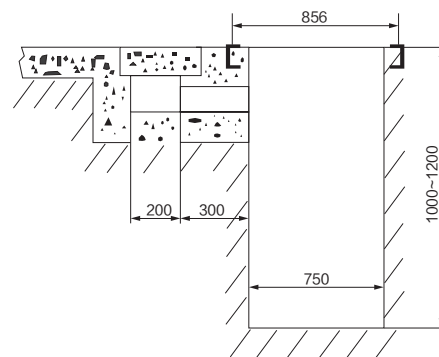

基础施工图

